

2500, 2600

HANDBEDIEND
SMALSPOOR

2500, 2600

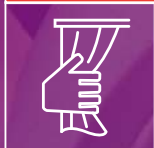
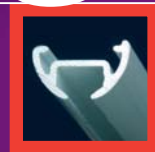

G-RAIL[®]
ALUMINIUM RAIL

> *by Goelst*



Dit zijn echte klassiekers voor vitrage en lichte gordijnen.

De montage van de rails is eenvoudig en vlot door toepassing van de plafondclip bij de 2500 en de spanner bij de 2600. Zowel de 2500 als de 2600 laten zich prima buigen over voorzijde en achterzijde: dit verklaart de veelvuldige toepassing van deze mooi afgeronde rails in erkers.

Kleuren 2500: Wit RAL 9010, naturel.

Kleuren 2600: Wit RAL 9010, naturel, goud.

Speciale kleuren op aanvraag.

2500, 2600 > Mo afgeronde onzichtbare

**HANDBEDIEND
SMALSPOOR**

2500, 2600



Montage

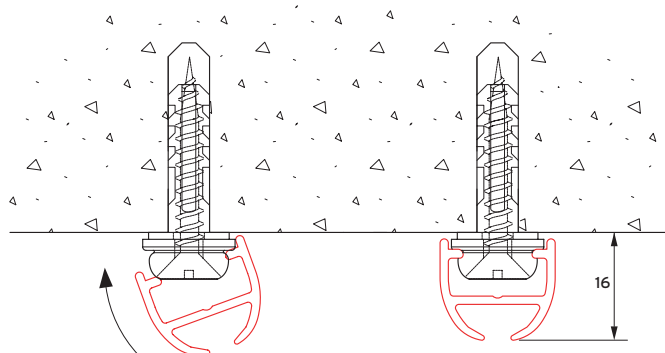

plafondmontage (2500) met clip 2254 en onderlegging 2649

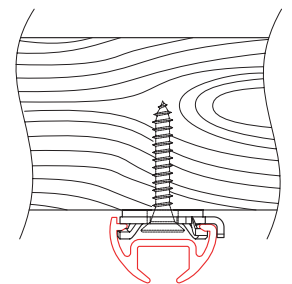

plafondmontage (2600) met spanner 2650, onderlegging 2649 en houtschroef 2614

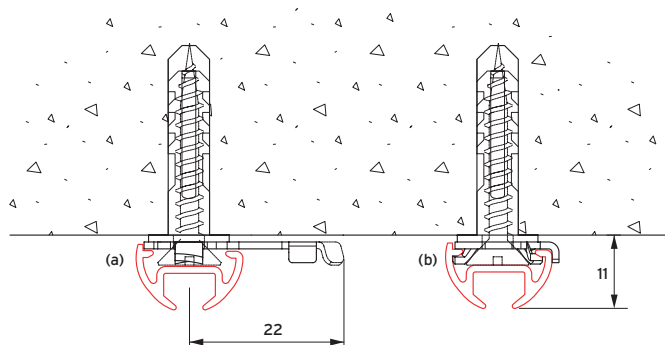

plafondmontage (2600) met spanner 2650 (incl. onderlegging 2649), voor (a) en na het aandraaien van de spanner (b): houdt 22mm vrij van de wand voor het draaien van de spanner

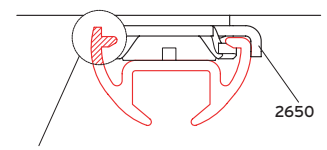

voorzijde van de 2600: minimale kier door extra flens

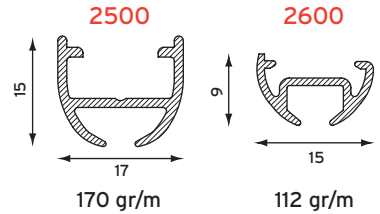
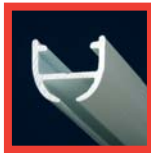

Bestekomschrijving

G-Norm (richtlijn steunafstand)

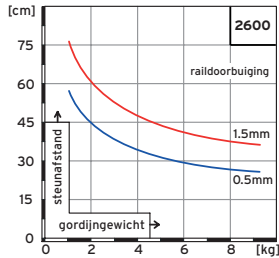
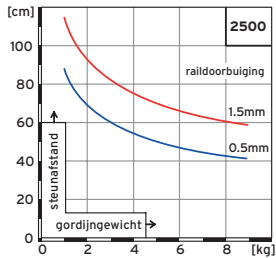

oie rail met montage

2500:

Materiaal:

Aluminium 606035-T6-F22. Dit is een verbeterde norm van de DIN 1725. Vorm- en maattoleranties volgens DIN 17615. Natureel geanodiseerd volgens Qualanod-eisen. Wit RAL 9010 gepoedercoat volgens Qualicoat-eisen. Speciale kleuren op aanvraag. Railgewicht 2500: 170 gr/m.

Toebehoren:

Per meter 10 tot 16 glijders 2010 en per lengte twee eindstops 2001.

Montage:

Plafondbevestiging met kunststof plafondclip 2254, aanbevolen schroefdiameter 4.0mm (verzonken kop) en bij ruwe plafonds met onderlegging 2649.

Steunafstand (cm) volgens de G-Norm of de onderstaande tabel.

	licht	middel	zwaar (gordijn)
2500	70	55	40

Buigen:

Radius 10 cm (buigapparaat 1012 of 1015) of groter dan 1 m.

2600:

Materiaal:

Aluminium 606035-T6-F22. Dit is een verbeterde norm van de DIN 1725. Vorm- en maattoleranties volgens DIN 17615. Natureel en goud geanodiseerd volgens Qualanod-eisen. Wit RAL 9010 gepoedercoat volgens Qualicoat-eisen. Speciale kleuren op aanvraag. Railgewicht: 112 gr/m.

Toebehoren:

Per meter 10 tot 16 glijders 2010 en per lengte twee eindstops 2001 en twee einddeksels 2653.

Montage:

Plafondbevestiging op hout met spanner 2650 (inclusief onderlegging) en schroef 2614 (19 mm); plafondmontage op beton met spanner 2650 (inclusief onderlegging) en een standaard schroef (verzonken kop) met plug.

Steunafstand (cm) volgens de G-Norm of de onderstaande tabel.

	licht	middel	zwaar (gordijn)
2600	45	35	25

Buigen:

Radius 10 cm (buigapparaat 1012 of 1015) of groter dan 1 m.

Toepassingsvoorbeelden

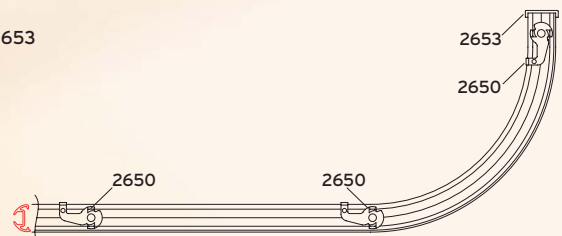
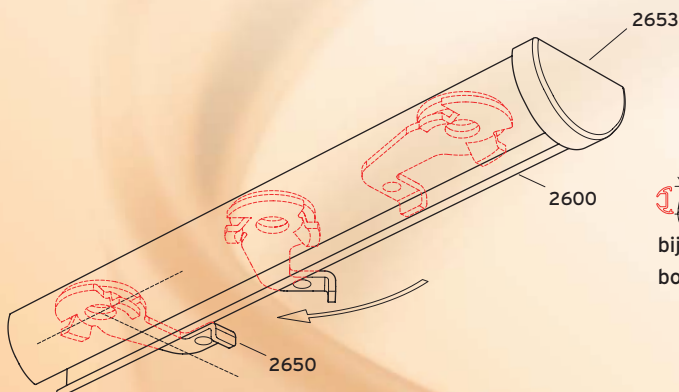















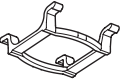

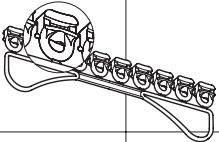
bij montage van gebogen rail 2600 zowel voor als na de bocht een spanner plaatsen

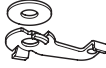
gebruik van spanners 2650 voor een onopvallende plafondmontage van de rail 2600

Onderdelen

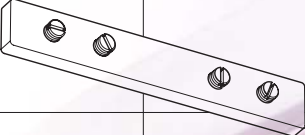
Technische wijzigingen voorbehouden.

GORDIJNTRANSPORT			
	2001 eindstop kleuren: B - G - W		2021 G-haak
			2022 gordijnhaak
	2001-A metalen eindstop met oog		2025 glijder 2010 met plooihaak 2023
	2003 eindveer	PLAFONDMONTAGE	
	2004 glijder rem		2254 plafondclip t.b.v. 2500
	2010 glijder aan strip kleuren: B - G - W		2649 onderlegging t.b.v. 2254 bij ruw plafond
	2012-10 klikglijder		2650 spanner t.b.v. 2600 incl. onderlegging 2649
	2012-40 klikglijder dwars		2614 schroef t.b.v. spanner 2650
	2012-50 klikglijder dwars met plooihaak	ACCESSOIRES	
	2020 dubbele gordijnhaak		2552 railverbinder t.b.v. 2500
			2652 railverbinder t.b.v. 2600
			2653 einddeksel t.b.v. 2600 kleuren: G - GR - W

**HANDBEDIEND
SMALSPOOR**

2500, 2600

B = Bruin
G = Goud
GR = Grijs
W = Wit

▲ = Basisartikel

G-RAIL®

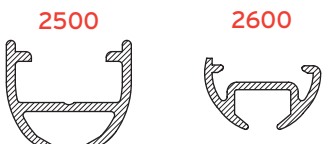

Ruimte voor dealeradres

03/2007